

ARTICOLI E MODELLI

Codice articolo	Descrizione anemometro
ANTC_V1.1	USCITA IN FREQUENZA Hz
ANTC_V2.2_A02.1	USCITA IN TENSIONE 0-10V, Km/h 0-100
ANTC_V2.2_A03.1	USCITA IN TENSIONE 0-10V, Km/h 0-120
ANTC_V2.2_A04.1	USCITA IN TENSIONE 0-10V, Km/h 0-180
ANTC_V2.2_A05.1	USCITA IN TENSIONE 0-10V, Km/h 0-200
ANTC_V2.2_A06.1	USCITA IN TENSIONE 0-5V, Km/h 0-100
ANTC_V2.2_A07.1	USCITA IN TENSIONE 0-5V, Km/h 0-120
ANTC_V2.2_A08.1	USCITA IN TENSIONE 0-5V, Km/h 0-180
ANTC_V2.2_A09.1	USCITA IN TENSIONE 0-5V, Km/h 0-200
ANTC_V2.2_A10.1	USCITA IN TENSIONE 1-5V, Km/h 0-100
ANTC_V2.2_A11.1	USCITA IN TENSIONE 1-5V, Km/h 0-120
ANTC_V2.2_A12.1	USCITA IN TENSIONE 1-5V, Km/h 0-180
ANTC_V2.2_A13.1	USCITA IN TENSIONE 1-5V, Km/h 0-200
ANTC_V2.2_A14.1	USCITA IN TENSIONE 2-10V, Km/h 0-100
ANTC_V2.2_A15.1	USCITA IN TENSIONE 2-10V, Km/h 0-120
ANTC_V2.2_A16.1	USCITA IN TENSIONE 2-10V, Km/h 0-180
ANTC_V2.2_A17.1	USCITA IN TENSIONE 2-10V, Km/h 0-200
ANTC_V2.2_A18.1	USCITA IN CORRENTE 0-20mA, Km/h 0-100
ANTC_V2.2_A19.1	USCITA IN CORRENTE 0-20mA, Km/h 0-120
ANTC_V2.2_A20.1	USCITA IN CORRENTE 0-20mA, Km/h 0-180
ANTC_V2.2_A21.1	USCITA IN CORRENTE 0-20mA, Km/h 0-200
ANTC_V2.2_A22.1	USCITA IN CORRENTE 4-20mA, Km/h 0-100
ANTC_V2.2_A23.1	USCITA IN CORRENTE 4-20mA, Km/h 0-120
ANTC_V2.2_A24.1	USCITA IN CORRENTE 4-20mA, Km/h 0-180
ANTC_V2.2_A25.1	USCITA IN CORRENTE 4-20mA, Km/h 0-200

Articoli	Display
0106030501	WM44-P V3 230Vac
0106030502	WM44-P V3 48Vac
0106030503	WM44-P V3 24Vac
0106030504	WM44-P V3 24Vdc NON ISOLATO
0106030505	WM44-P V3 12Vdc NON ISOLATO
0106030601	WM44-SS V3 24Vac
0106030701	WM44-DRM V3 230Vac
0106030702	WM44-DRM V3 48Vac
0106030411	WM44-EVO11 V3 IP 65 24Vdc
0106030412	WM44-EVO11 V3 IP 65 230Vac

Codice Optional	Descrizione
ANTC_V_R	Riscaldatore autoregolato integrato nel corpo
ANTC_V_INOX	Materiale anemometro in ACCIAIO INOX AISI 316
CAV_SCH5x0,5	Cavo di collegamento per anemometro con riscaldatore fornito nella metratura richiesta
CAV_SCH3x0,5	Cavo di collegamento per anemometro fornito nella metratura richiesta

Design Industriale per tutti gli ambienti

Uscita in frequenza ad impulsi o analogica in mA o V.

Scala di misura fino a 200 Km/h.

Trasduttore rotante montato su doppio cuscinetto a sfera

Connettore maschio M12

Compatibilità con PLC e/o elettroniche di mercato



NUOVACEVA

AUTOMATION



ANTC V1.1 - ANTC V2.2 - ALLUMINIO ANODIZZATO

Anemometro a coppette con uscita ad impulsi o analogica per uso industriale certificato ACCREDIA

La serie ANTC è stata progettata e costruita per applicazioni industriali, in particolar modo:

- Rilevamenti per torri eoliche
- Data logger analisi storica
- Controllo soglie vento per vele fotovoltaiche e inseguitori solari

Viene tuttavia impiegato in qualsiasi settore dove siano necessarie caratteristiche di prodotto affidabile, robusto e preciso.

Il corpo del rotore è in alluminio lavorato. La testa ruota su cuscinetti a sfera. Le coppette in nylon sono antiurto e facilmente intercambiabili. E' inoltre dotato di un pratico connettore per il collegamento. Le generazioni degli impulsi avviene tramite un trasduttore ottico, un encoder digitale da 12 impulsi a giro.

OGNI TRASDUTTORE VIENE TESTATO IN GALLERIA DEL VENTO E FORNITO DI CERTIFICATO DI TARATURA. Si esegue su richiesta, una verifica periodica di taratura e calibrazione prodotto.

NUOVACEVA

AUTOMATION

NUOVA CEVA AUTOMATION S.R.L.
via Don Signini 43 - 28010 - Briga Novarese - NO - ITALY
Phone +39 0322 93574
info@nuovaceva.it www.nuovaceva.it



APPLICAZIONI

L'Anemometro ANTC è stato espressamente progettato per applicazioni industriali quali:

- Gru ed autogru
- Edifici e strutture in genere
- Vele fotovoltaiche ed inseguitori solari
- Turbine eoliche
- Stazioni metereologiche
- Impianti d'irrigazione
- Serre automatizzate
- Stazioni sciistiche e funivie
- Cannoni d'innevamento
- Gru telescopiche
- Piattaforme auto sollevanti
- Strutture per parchi giochi
- Fontane ornamentali
- Strutture pressostatiche
- Viadotti e gallerie autostradali

DIMENSIONI

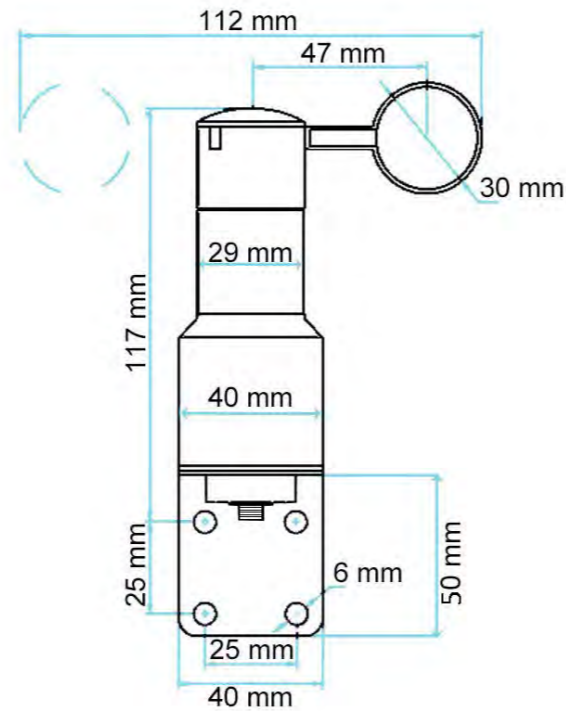

SPECIFICHE TECNICHE

Caratteristiche Elettriche

Alimentazione	10...30 Vdc
Corrente Massima	50 mA
Uscita	Frequenza, Corrente, Tensione
Tipo di contatto	foto diodo - 12 impulsi /giro

Misurazioni

Range misurazione meccanica	2-200 km/h
Fondo scala (km/h)	0-100, 0-120, 0-180, 0-200
Errore medio	0,06%
Deviazione standard errore	1,01%
Output	Frequenza, tensione, corrente

Caratteristiche Meccaniche

Materiale	Alluminio
Connettore	M12
Peso (escluso cavo)	300 g
Dimensioni corpo rotore	115mm
Dim. corpo rotore + staffa	154mm
Imgombro connettore M12	7,5 mm
Diam. min. parte sup.	29 mm
Diam. max. parte sup.	40 mm
Diam. max. con coppette	112 mm
Temperatura di stoccaggio	-40 °C +85 °C
Temperatura operativa	-20 °C +85 °C
EMC	EN 61000-6-1:2001 EN 55022:2001, Class B
Protezione	IP66

CONNESSIONI

E' possibile abbinare l'anemometro ad un PLC oppure con un display programmabile a due uscite a relé per visualizzare i dati in modo immediato e dare delle segnalazioni di allarme

Modello	Uscite configurabili	Funzionamento	Grafici in funzione delle impostazioni
ANTC_V1.1_Hz	Uscita in frequenza	Relazione Velocità del Vento – Uscita in frequenza. Gli impulsi di uscita sono proporzionale alla velocità del vento secondo il grafico posto nella colonna a destra.	
ANTC_V2.2_Vdc	Uscita in tensione	Relazione Velocità del Vento – Uscita in tensione. La tensione di uscita è proporzionale alla velocità del vento secondo il grafico posto nella colonna a destra. Sono configurabili le seguenti modalità di uscita: 0-5 / 1-5 / 0-10 / 2-10 Vdc Il grafico a lato è rappresentato in funzione della velocità massima configurabile = 200 km/h Sono disponibili anche i seguenti valori di fondo scala: 200 km/h 180 km/h 120 km/h 100 km/h	 Scala 0-5 Vdc linea verde Scala 1-5 Vdc linea lilla Scala 0-10 Vdc linea rossa Scala 2-10 Vdc linea blu
ANTC_V2.2_mA	Uscita in corrente	Relazione Velocità del Vento – Uscita in corrente. La corrente di uscita è proporzionale alla velocità del vento secondo il grafico posto nella colonna a destra. Sono configurabili le seguenti modalità di uscita: 0-20 / 4-20 mA Il grafico a lato è rappresentato in funzione della velocità massima configurabile = 200 km/h Sono disponibili anche i seguenti valori di fondo scala: 200 km/h 180 km/h 120 km/h 100 km/h Attenzione: carico massimo applicabile 500 ohm	 Scala 0-20 mA linea rossa Scala 4-20 mA linea blu

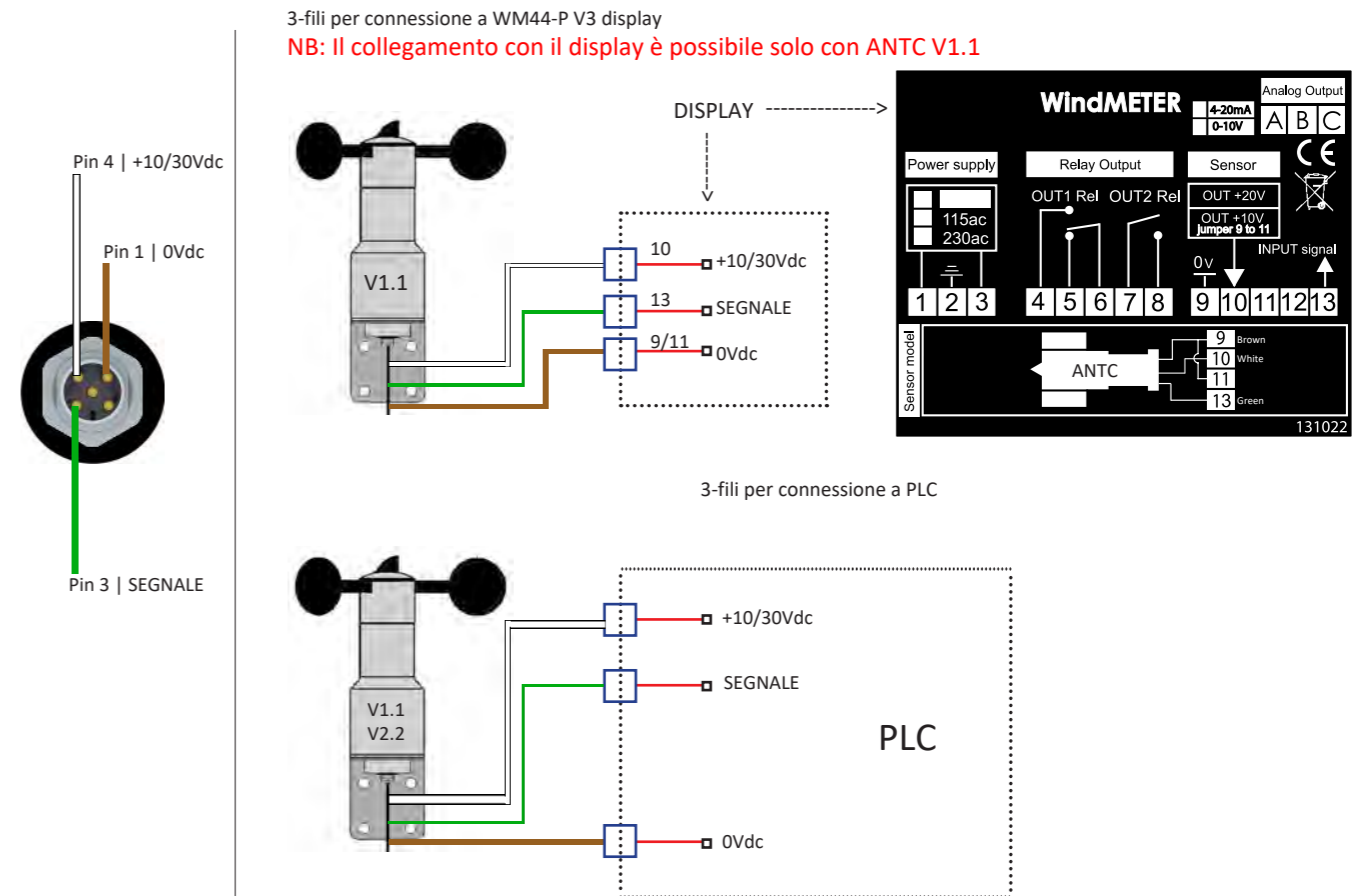

CARATTERISTICHE MECCANICHE E DIMENSIONI

- Montaggio $\pm 3^\circ$ rispetto all'asse verticale
- Coppette verso l'alto
- Misurazione da 2 a 200 km/h
- Lettura della velocità tramite trasduttore ottico
- Staffa inox già montata
- Grado di protezione dell'involucro IP66
- Temperatura di esercizio -40°C $+85^\circ\text{C}$
- Temperatura di stoccaggio da -40°C a $+125^\circ\text{C}$
- Peso 370g escluso cavo di collegamento
- Errore medio 0,06%
- Deviazione standard errore 1,01%
- Analisi effettuata in galleria del vento con velocità da 0 a 200km/h
- Coppetta resistente da -40°C a $+120^\circ\text{C}$. Diametro 30mm, intercambiabile

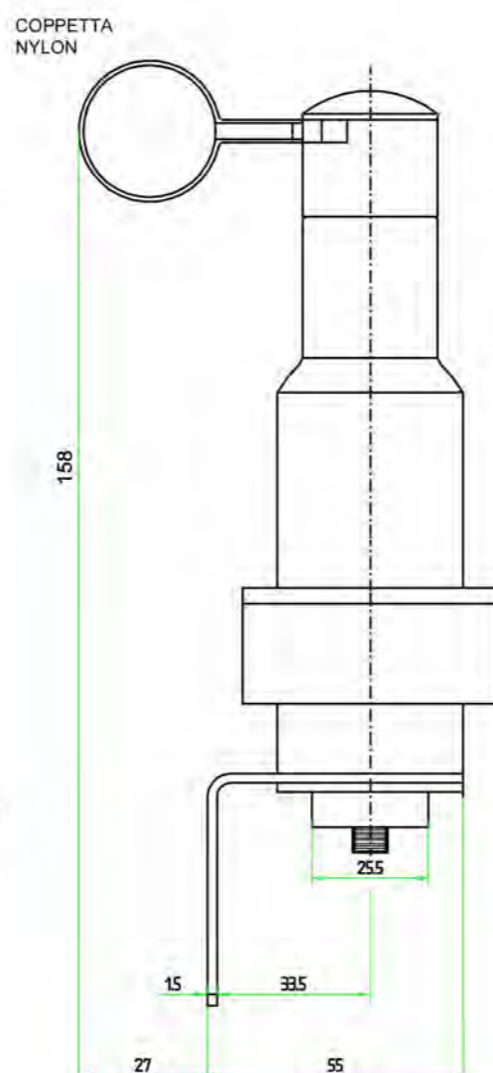
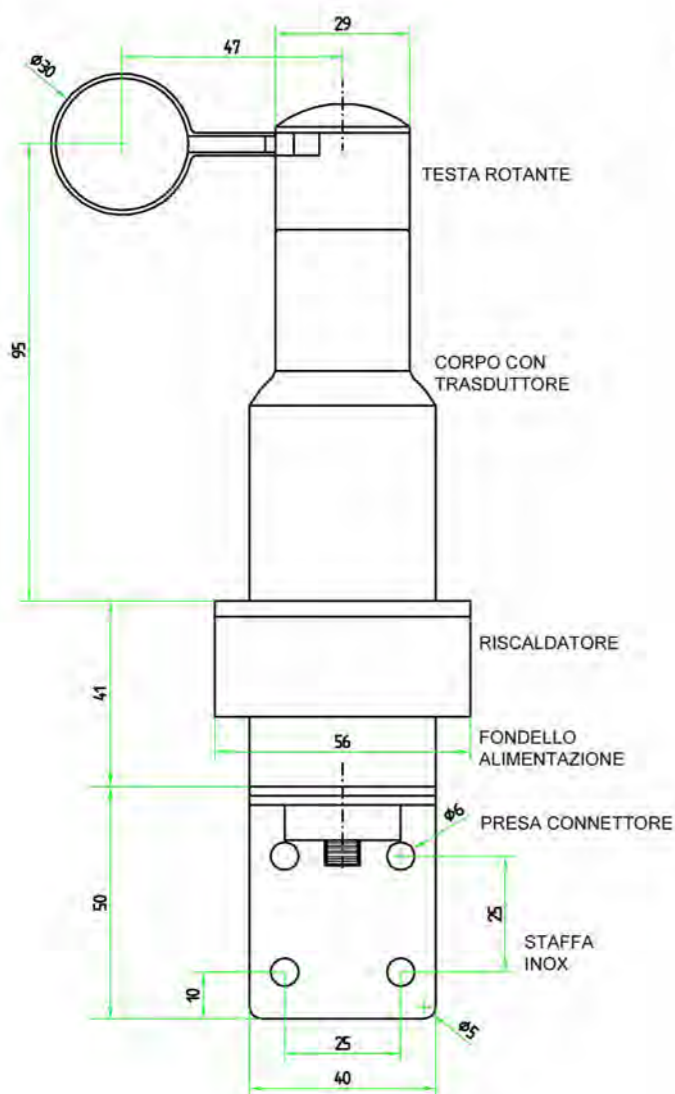

CONNESSIONI ANTC_V_R

NB: L'ALIMENTAZIONE DELL'ANTC_RISC DEVE ESSERE 24Vdc

ATTENZIONE:

- **per alimentazione anemometro + riscaldatore in parallelo 24Vdc**, usare cavo schermato **3x0,5mmq** - la calza di schermatura NON DEVE ESSERE CONNESSA alla massa connettore ma completamente isolata. Va collegata a terra solo dalla parte connessione ad elettronica PLC, Display o elettronica ANTC.
- **per alimentazione anemometro e riscaldatore separate**, usare cavo schermato **5x0,5mmq** - la calza di schermatura NON DEVE ESSERE CONNESSA alla massa connettore ma completamente isolata. Va collegata a terra solo dalla parte connessione ad elettronica PLC, Display o elettronica ANTC.

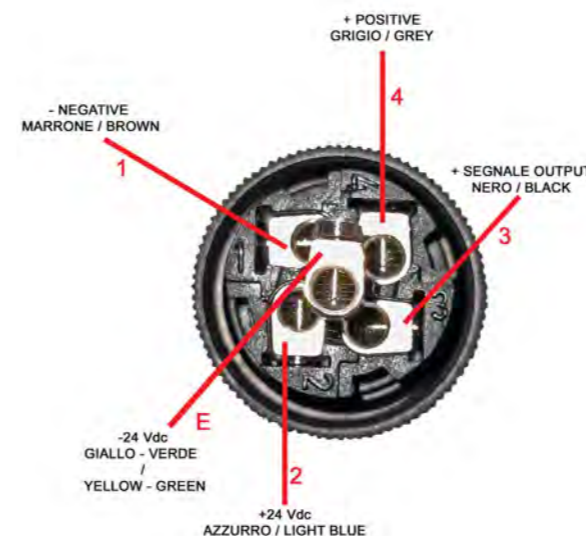

ALIMENTAZIONE RISCALDATORE:

- 24Vdc collegabile anche in parallelo ad alimentazione anemometro qualora la fonte di alimentazione sia uguale o superiore a 500 mA
- 24Vdc collegabile sui pin '2' (+) & 'E' (-) con fili separati qualora la fonte di alimentazione anemometro non raggiunga i 500 mA



ANTC_V_R - Versione con riscaldatore

ANTC_V_R è un anemometro che risponde a qualsiasi esigenza d'impiego in ambito elettronico. Il proprio segnale di uscita può essere configurato per uscita ad impulsi, uscita analogica 0-5 Vdc / 0-10 Vdc, uscita analogica 1-5 Vdc / 2-10 Vdc, uscita in corrente 0-20 mA / 4-20 mA. Può essere collegato, attraverso le uscite disponibili secondo i modelli, direttamente a PLC e/o elettroniche di mercato, tachimetri come il modello WM44P della nostra gamma prodotti. E' inoltre dotato di un pratico connettore per il collegamento. Il conteggio della velocità avviene tramite trasduttore ottico, un encoder digitale da 12 impulsi a giro.

Completo di riscaldatore antighiaccio incorporato 24Vdc.

Ogni anemometro è dotato di Coppette nere in Nylon intercambiabili, staffa in acciaio inox, connettore M12 – 5 poli a vite.